



MAX
35kg
77lbs



!

DE **Achtung:** Niemals das maximal zulässige Belastungsgewicht überschreiten. Missachtung kann zu Sachschäden oder schweren Verletzungen führen!

EN **Warning:** Do not exceed listed load weight. Property damage or serious injury may occur!

FR **Attention:** Ne dépasser jamais le poids de charge admissible. Le mépris de ces consignes peut aboutir des dommages matériels; ou des blessures graves!

ES **Precaución:** Nunca exceda el peso máximo admisible de la carga. La inobservancia de esta advertencia puede ocasionar daños materiales o lesiones graves!

IT **Attenzione:** Non superare mai il peso massimo ammesso. La mancata osservanza di questa precauzione può causare danni materiali o lesioni gravi!



VESA

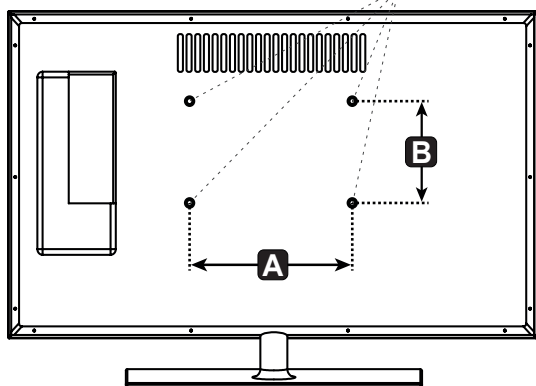

A min. : 200 mm
max. : 600 mm

B min. : 81 mm
max. : 410 mm

	200x100	300x400	500x300
	200x200	400x200	600x200
	300x200	400x300	600x300
	300x300	400x400	600x400

DE Bitte überprüfen Sie VOR der Montage den VESA Lochabstand zwischen den Befestigungslöchern an Ihrem Bildschirm!
Diese Bildschirmhalterung unterstützt VESA-Lochabstände in dem oben angegebenen minimalen und maximalen Abstandsbereich.

! **VESA - Lochabstände** = Abstände zwischen den Montagelöchern auf der Bildschirmrückseite.

EN Please check BEFORE installation distance between VESA mounting holes on your display!
This screen mount supports VESA hole distance in the minimum and maximum distance ranges given above.

! **VESA - Hole distance** = Distances between the mounting holes on the screen back.

FR Veuillez vérifier l'espacement des trous VESA avant le montage entre les trous de montage de votre écran!
Ce support d'écran prend en charge les espacements de trous VESA dans les plages de distances minimales et maximales mentionnées ci-dessus.

! **Distances des trous VESA** = les distances entre les trous de montage à l'arrière de votre écran.

ES Por favor, compruebe la distancia de los orificios VESA entre los orificios de montaje en su pantalla antes del montaje!
Questo supporto per schermo supporta le distanze tra i fori VESA nelle gamme di distanza minima e massima specificata sopra.

! **Distanza dei fori VESA** = Distanza tra i fori di montaggio sul retro dello schermo.

IT Prima del montaggio, controllare la distanza tra i fori di montaggio VESA sullo schermo!
Este soporte de pantalla soporta espaciamentos de agujeros VESA en los rangos de distancia mínima y máxima especificados anteriormente.

! **Distancias entre agujeros VESA** = Distancia entre los orificios de montaje en la parte posterior de la pantalla

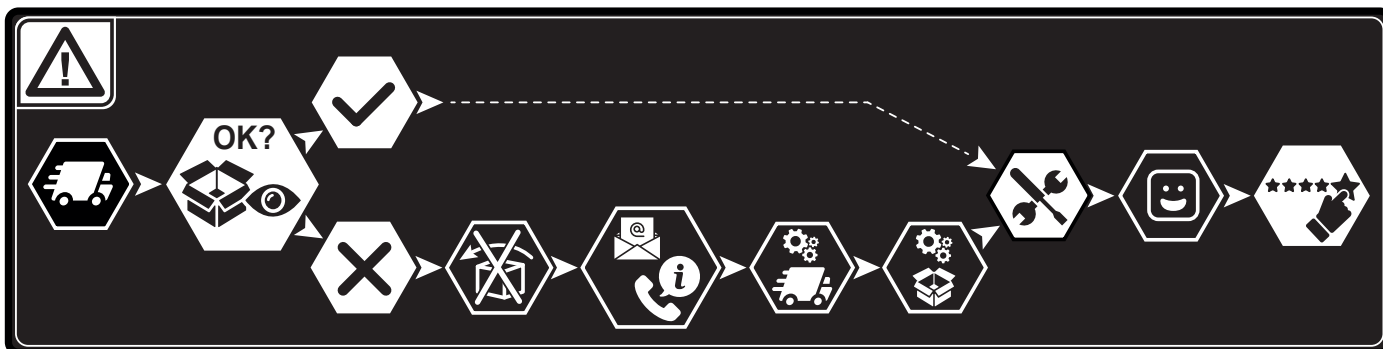



DE Lieferumfang

EN Scope of delivery

FR Contenu de la livraison

ES Volumen de entrega

IT Volume di fornitura

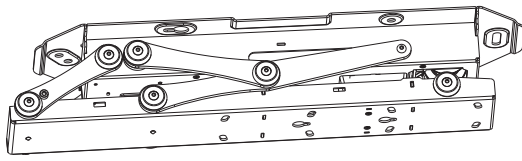

A x1

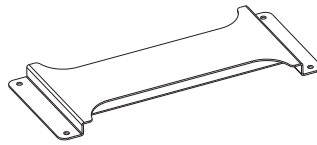

B x1



C x1



D x2

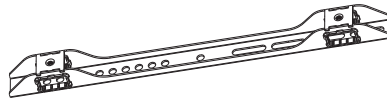

E x2

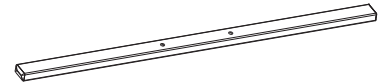

F x2



G x1

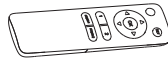

H x1



I x4



J x2



K x4



L x4



M x4



N x4



O x4



P x1

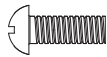

M-A x4
M5x14



M-B x4
M6x14



M-C x4
M6x30

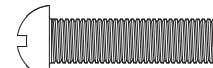

M-D x4
M8x30

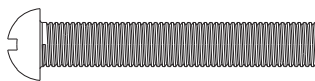

M-E x4
M8x50

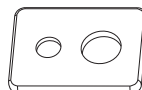

M-F x4
D5



M-G x8

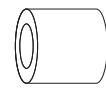

M-H x8

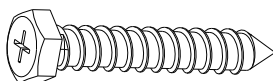

W-A x6

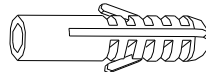

W-B x6

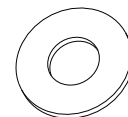

W-C x4
D6



DE Wir empfehlen den Einsatz einer professionellen Wasserwaage.
EN We recommend using a professional level.
FR Nous conseillons l'utilisation d'un niveau à bulle professionnel.

ES Recomendamos el uso de un nivel de burbuja profesional.
IT Si raccomanda l'uso di una livella a bolla d'aria professionale.



DE Die Durchnummerierung auf dem Plastikbeutel kann abweichen / komplett fehlen!
EN The numbering on the plastic bag may differ / missing completely!
FR La numérotation sur le sac plastique peut différer / manquer complètement!

ES Tenga en cuenta: La numeración de la bolsa de plástico puede variar / faltar completo!
IT La numerazione sul sacchetto di plastica potrebbe essere diversa / mancare completo!

DE ACHTUNG: LESEN SIE DIE GESAMTE BEDIENUNGSANLEITUNG DURCH, BEVOR SIE MIT DER MONTAGE BEGINNEN.

Bitte beachten: Bilder in dieser Montageanleitung stellen nur technische Darstellung des Produktes dar. Tatsächliches Produktdesign kann minimal abweichen. Beginnen Sie nicht mit der Montage, bis Sie alle Anweisungen und Warnungen, welche in dieser Montageanleitung vorhanden sind, durchgelesen und verstanden haben. Wenn Sie Fragen zu den Anweisungen oder Warnungen haben, kontaktieren Sie bitte Ihren Händler.

Dieses Produkt darf NUR, wie in dieser Anleitung beschrieben, installiert und verwendet werden. Unsachgemäße Installation dieses Produkts kann Schäden verursachen oder zu schweren Verletzungen führen. Dieser Artikel darf nur vom Fachpersonal montiert / installiert werden. Stellen Sie sicher, dass die Anbaufläche das Gesamtgewicht von diesem Produkt inkl. aller angeschlossener Komponenten sicher tragen kann. Verwenden Sie immer eine technische Vorrichtung oder lassen Sie sich von einer zweiten Person unterstützen, wenn Sie die Konstruktion oder angeschlossene Komponente heben oder ausrichten möchten. Stellen Sie vor und während der Produktmontage sicher, dass weder Sie noch andere Personen verletzt werden und keine Gegenstände beschädigt werden. Holen Sie sich im Zweifelsfall Beratung bei einem Fachmann. Dieses Produkt ist nur für den Innenbereich gedacht. Verwendung dieses Produkts im Freien kann zu Produkt- und Personenschäden führen. Ziehen Sie die Schrauben fest an, jedoch nicht überziehen / überdrehen. Überziehung der Schrauben kann zu Schäden an der Konstruktion führen und reduziert die Haltbarkeit der gesamten Konstruktion.

! Aufgrund zahlreicher Fernseh-Bauarten auf dem Markt, können wir unser Bildschirm-Montagematerial nicht auf jedes Bildschirm-Modell abstimmen. Deshalb kann es vorkommen, dass unsere mitgelieferten Schrauben, trotz Vielfalt, für Ihren Fernseher/Monitor eventuell zu kurz oder zu lang sein können. Wir bitten um Ihr Verständnis, dass wir aufgrund vieler Bildschirm-Modelle bzw. -Hersteller nicht alle Möglichkeiten abdecken können.

! Da es von Wand zu Wand zu verschiedener Materialbeschaffung bis hin zum Spezialbedarf kommen kann, haben wir uns auf die Lieferung von Montagematerial ausschließlich für die Massivbetonwand konzentriert. **Wenden Sie unser mitgeliefertes Montagematerial daher nur für die Massivbetonwand an.**

Bei der Montage an die Holz-Wandbalken, stellen Sie sicher, dass die Befestigungsschrauben in der Mitte der Balken verankert sind. Die Verwendung eines Balkenfinders wird dringend empfohlen. Sollten Sie Wände mit besonderen Materialansprüchen haben, raten wir Ihnen zu einer Fachmarkt-Beratung und entsprechender Spezialbeschaffung an Montagematerial.

EN NOTE: READ THE ENTIRE INSTRUCTION MANUAL BEFORE YOU START INSTALLATION AND ASSEMBLY

Please note: Images in these assembly instructions are only technical presentation of the product. Actual product design may vary minimally.

Do not begin the installation until you have read and understood all the instructions and warnings contained in this installation sheet. If you have any questions regarding any of the instructions or warnings, please contact your local distributor. This product was designed to be installed and used ONLY as specified in this manual. Improper installation of this product may cause damage or serious injury. This product may only be assembled / installed by the technical staff. Make sure that the supporting surface will safely support the combined weight of the equipment and all attached hardware and components. Always use an assistant or mechanical lifting equipment to safely lift and position the equipment. Make sure that before and after the installation of the product neither you nor somebody else can be injured and other objects can be damaged. In case of doubt request for help from an expert. This product is intended for indoor use only. Using this product outdoors could lead to product failure and personal injury. Tighten screws firmly, but do not over tighten. Over tightening can cause damage the items, this greatly reduces their holding power.

! By reason of large television construction types on the market, we can't adjust our screen installation materials for each screen type. Therefore it is possible that the screws which are numerous delivered don't fit with your TV/Monitor. We ask for your understanding that we can't cover up all possibilities of many screen types.

! Each wall is built up of different materials which can result a special requirement. Therefore we are concentrated on the delivery of installation materials only for mass concrete walls. **Use our included installation accessories only for mass concrete walls.**

When mounting on the wooden beams wall, make sure that the fastening screws are anchored in the center of the beams. It is highly recommended to use a beamfinder. If your walls have a special demand of materials, we advise you to ask in an expert shop for a suitable acquirement of the installation materials.

FR ATTENTION : LISEZ TOUTE LA NOTICE D'UTILISATION AVANT DE COMMENCER LE MONTAGE.

Veillez noter : Les photos de cette notice de montage servent uniquement à l'illustration technique du produit. La conception réelle du produit peut diverger légèrement. Ne commencez pas le montage avant d'avoir lu intégralement et compris toutes les instructions et avertissements présents dans cette notice de montage. Si vous avez des questions sur les instructions ou les avertissements, veuillez contacter votre revendeur. Ce produit doit être UNIQUEMENT installé et utilisé tel que décrit dans cette notice. Une installation non conforme de ce produit peut entraîner des dégradations ou des blessures graves. Cet article doit être uniquement monté / installé par le personnel technique. Assurez-vous que la surface de montage peut supporter en toute sécurité le poids total de ce produit, avec tous les composants raccordés. Utilisez toujours un dispositif technique ou faites-vous assister par une seconde personne si vous souhaitez soulever ou orienter la structure ou les composants raccordés. Assurez-vous avant et pendant le montage du produit que personne ne peut être blessé et qu'aucun objet ne peut être endommagé. En cas de doute, faites-vous conseiller par un spécialiste. Ce produit est uniquement destiné à une utilisation en intérieur. L'utilisation de ce produit en extérieur peut entraîner des dégradations du produit et des blessures physiques. Serrez les vis, ne les serrez et tournez cependant pas trop. Trop serrer les vis peut endommager la structure et réduire sa solidité.

! En raison des nombreux types de téléviseurs du marché, nous ne pouvons pas adapter notre matériel de montage d'écran à tous les modèles d'écran. Pour cette raison, il peut arriver que nos vis fournies soient trop courtes ou trop longues pour votre téléviseur/écran, malgré leur diversité. En raison des nombreux modèles et fabricants d'écrans, nous ne pouvons pas couvrir toutes les possibilités, merci de votre compréhension.

! Étant donné que du matériel différent voire des éléments spécifiques peut être nécessaire en fonction du mur, nous nous sommes exclusivement concentrés sur la livraison du matériel de montage pour les murs en béton massif. **Ainsi, utilisez le matériel de montage que nous fournissons exclusivement pour un mur en béton massif.**

En cas de montage sur les poutres murales en bois, assurez-vous que les vis de fixation sont bien ancrées au centre des poutres. L'utilisation d'un localisateur de montant est fortement conseillée. Si vous avez des murs spécifiques, nous vous recommandons de demander conseil à un magasin spécialisé et de vous procurer le matériel de montage spécifique.

ES ATENCIÓN: LEA TODO EL MANUAL DE MANEJO ANTES DE COMENZAR CON EL MONTAJE.

Por favor, tenga en cuenta: las imágenes que contienen estas instrucciones de montaje solo describen el producto técnicamente. El verdadero diseño del producto puede presentar diferencias mínimas.

No comience con el montaje hasta que haya leído y comprendido todas las instrucciones y advertencias presentes en este manual de montaje. Si tiene preguntas relacionadas con las instrucciones y advertencias, póngase en contacto con el distribuidor. Este producto SÓLO puede describirse, instalarse y utilizarse como se explica en las presentes instrucciones. Una instalación inadecuada de este producto puede provocar daños o lesiones graves. Este artículo solo puede montarlo/instalarlo personal autorizado para ello. Asegúrese de que la superficie de montaje pueda soportar de forma segura el peso total de este producto, incluidos todos los componentes conectados. Utilice siempre un dispositivo técnico o déjese asesorar por una segunda persona cuando desee elevar u orientar la construcción o el componente conectado. Antes y durante el montaje del producto asegúrese de que ni usted ni otras personas resulten heridas y que no se dañen los objetos. En caso de duda, pida asesoramiento a un especialista. Este producto solo está pensado para el área interior. El empleo de este producto al aire libre puede provocar daños en los productos y daños personales. Apriete los tornillos, pero no en exceso. Apretar los tornillos en exceso puede provocar daños en la construcción, y reduce la durabilidad de toda la construcción.

! Debido a los numerosos tipos de televisión que hay en el mercado, no podemos ajustar nuestro material de montaje de monitores a cualquier modelo de monitor. Por eso podría ocurrir que los tornillos que incluimos en el volumen de suministro, a pesar de su diversidad, sean demasiado cortos o demasiado largos para su televisión/monitor. Le rogamos que comprenda que, debido gran número de modelos de monitor y de fabricantes, no podemos cubrir todas las posibilidades.

! Puesto que los materiales pueden cambiar de pared a pared, e incluso presentar necesidades especiales, nos hemos concentrado exclusivamente en la entrega de material de montaje para la pared de hormigón macizo. **Por tanto, aplique nuestro material de montaje suministrado solo para paredes de hormigón macizo.**

Durante el montaje en las vigas de madera de la pared, asegúrese de que los tornillos de sujeción están anclados en el centro de las vigas. Se recomienda encarecidamente el uso de un detector de vigas. Si tuviera paredes con requisitos de material especiales, le recomendamos un asesoramiento en el mercado especializado y que adquiera el material de montaje concreto que necesite.

IT ATTENZIONE: PRIMA DI PROCEDERE AL MONTAGGIO, LEGGERE ATTENTAMENTE QUANTO RIPORTATO NELLE ISTRUZIONI PER L'USO.

N.B.: le figure presenti nelle istruzioni di montaggio, sono solamente rappresentazioni grafiche del prodotto. Il design reale del prodotto potrebbe differire leggermente. Non iniziare il montaggio prima di aver letto e inteso tutte le istruzioni e le avvertenze riportate nelle presenti istruzioni di montaggio. In caso di dubbi o domande, si prega di contattare il fornitore. Questo prodotto può essere installato e utilizzato UNICAMENTE come descritto nelle istruzioni d'uso. Un'installazione impropria del prodotto potrebbe causare danni o gravi lesioni. Questo articolo deve essere montato / installato solamente da personale tecnico qualificato. Assicurarsi che la superficie di montaggio sia in grado di sostenere il peso totale del presente prodotto, inclusi tutti i suoi componenti aggiuntivi. Utilizzare sempre degli appositi dispositivi tecnici o avvalersi dell'aiuto di una seconda persona quando si necessita di sollevare o di orientare la costruzione o i componenti ausiliari. Prima di iniziare e durante il montaggio, assicurarsi che né lei né altre persone possano essere ferite e che nessun oggetto possa venire danneggiato. In caso di dubbi, rivolgersi ad un professionista per un consulto. Questo prodotto è stato progettato esclusivamente per uso interno. L'utilizzo di questo prodotto in ambienti esterni potrebbe causare danni al prodotto e lesioni alle persone. Serrare accuratamente le viti senza però superare il momento torcente/spanare le stesse. Serrare troppo le viti potrebbe causare danni alla costruzione e ridurre la durata di vita utile.

! A causa della grande varietà di televisori presenti sul mercato, non ci è possibile adeguare con esattezza il nostro materiale di montaggio per tutti i modelli di schermi esistenti. Proprio per questo motivo potrebbe succedere che le viti da noi fornite, anche se numerose e varie, potrebbero non essere adatte al suo schermo/televisore. Confidiamo nella sua comprensione che, vista la grande varietà di schermi e di produttori presenti attualmente sul mercato, non possiamo prevedere tutte le opzioni.

! Poiché le caratteristiche possono variare da parete a parete, fino ad arrivare a costruzioni speciali, abbiamo assemblato la fornitura del materiale di montaggio concentrandoci esclusivamente su pareti massicce. **Utilizzare quindi il materiale di montaggio da noi fornito esclusivamente in corrispondenza di pareti massicce.**

In caso di un montaggio su travi di legno a parete, assicurarsi che le viti di fissaggio siano state posizionate esattamente al centro della trave. Si raccomanda fortemente l'uso di un localizzatore di travi. In corrispondenza di pareti con requisiti speciali, consigliamo di richiedere una consulenza dedicata e di procurarsi quindi il materiale di montaggio specifico necessario.

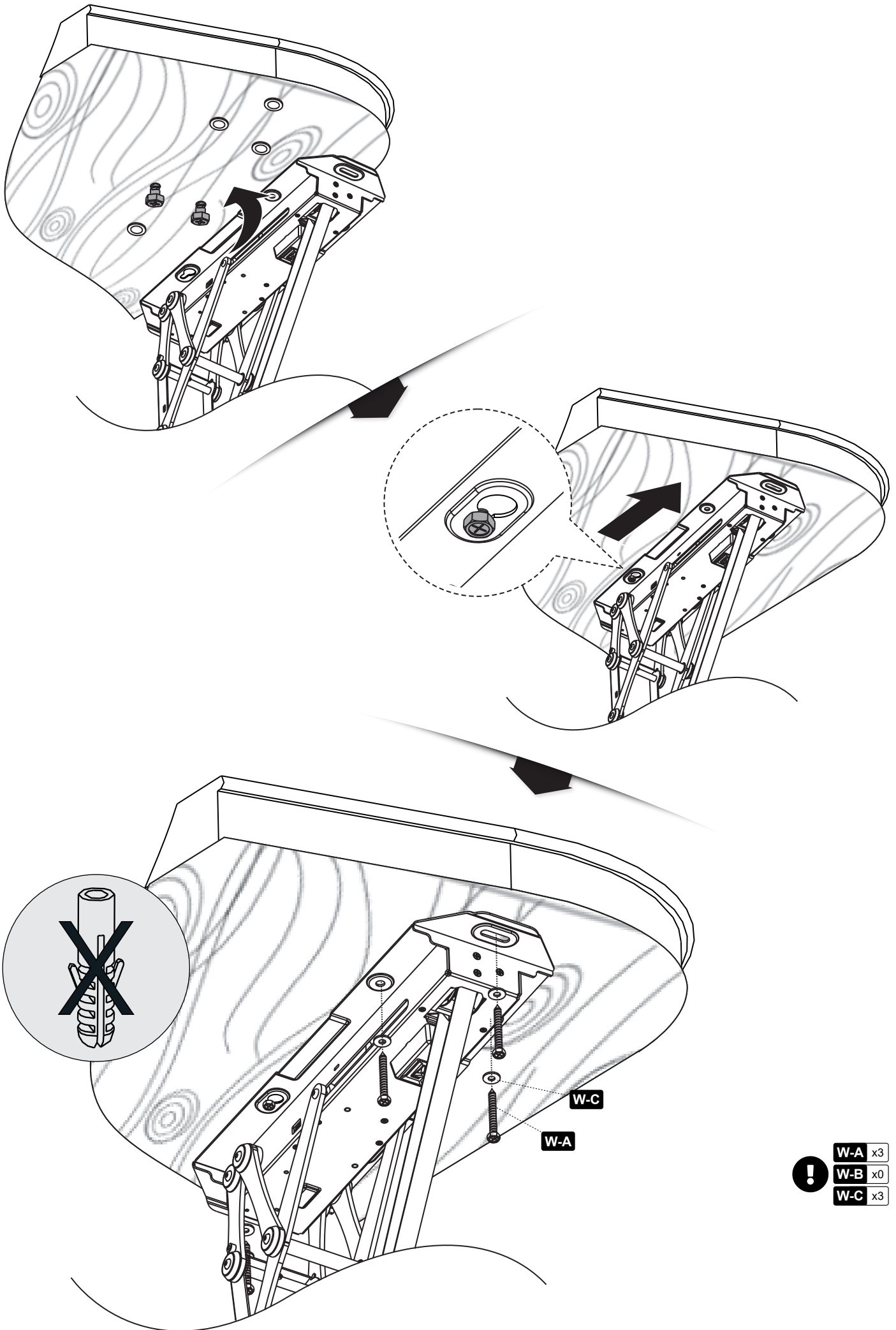

- !** **W-A** x3
- W-B** x0
- W-C** x3

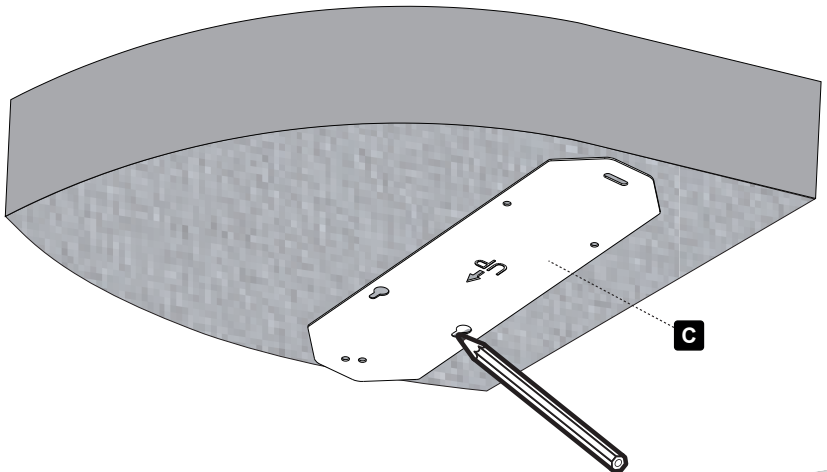

DE Achtung: Mitgelieferte Dübel sind nur für Massivbetonwände geeignet!

EN Warning: Supplied plastic anchors are only suitable for solid concrete walls!

FR Attention: Les chevilles fournies ne conviennent qu'aux murs en béton massif!

ES Atención: ¡Los pasadores suministrados sólo son adecuados para paredes de hormigón macizo!

IT Attenzione: I tasselli in dotazione sono adatti solo per pareti in calcestruzzo massiccio!

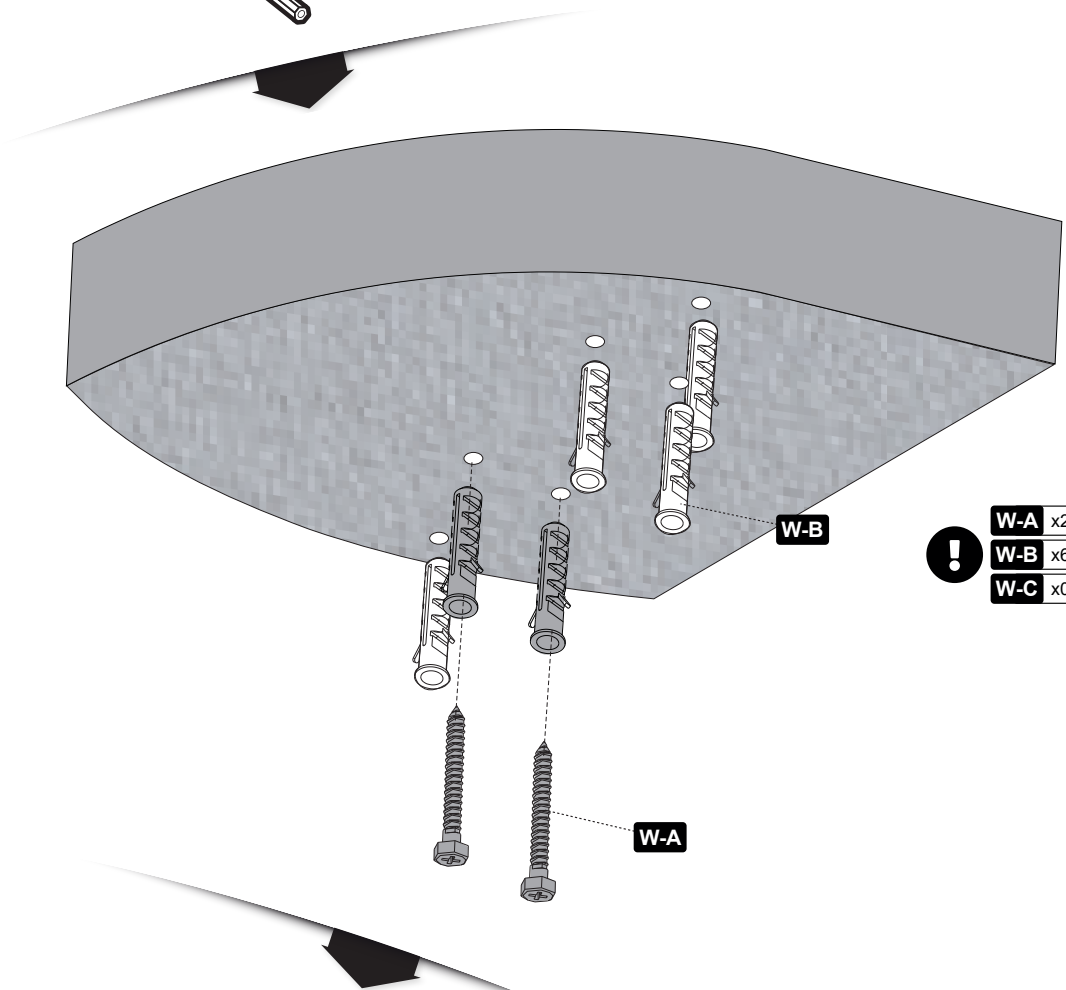

!

W-A x2

W-B x6

W-C x0

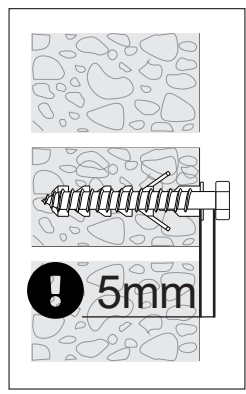
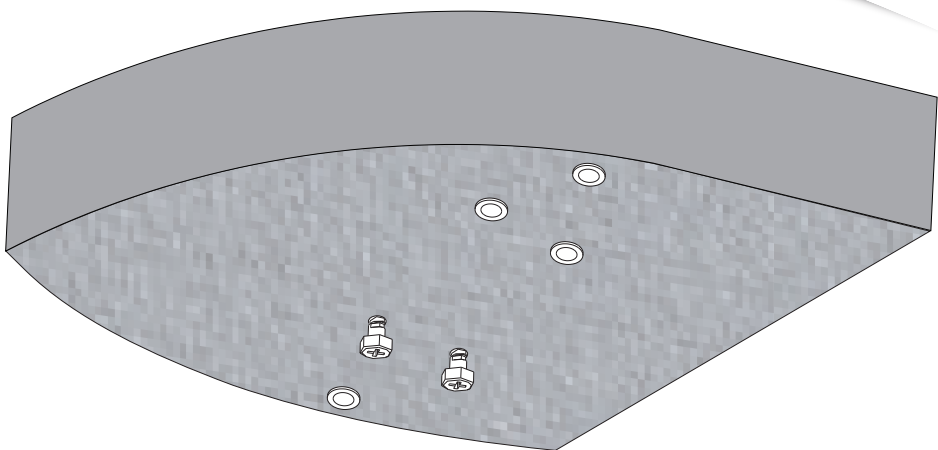

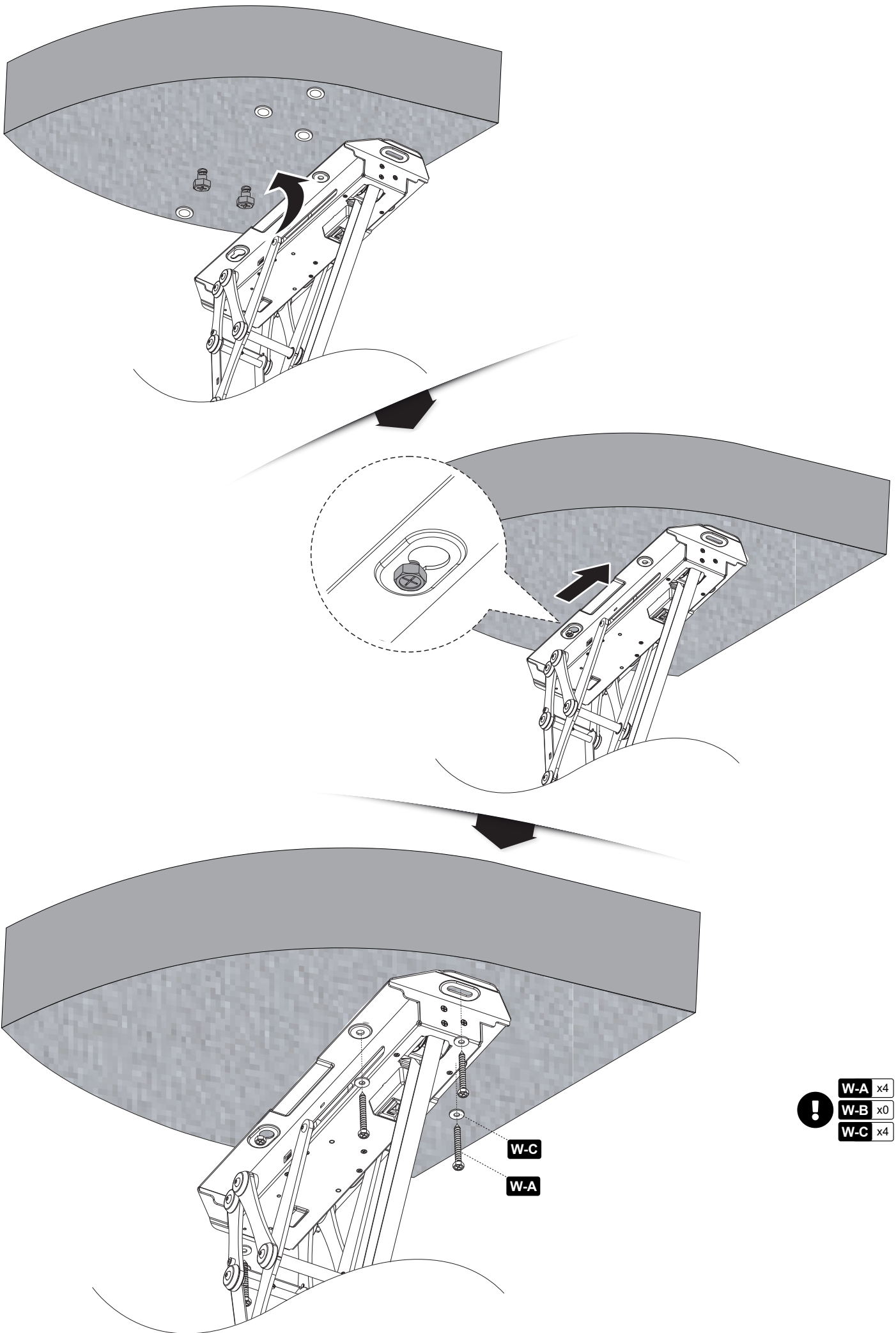

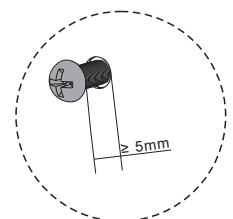
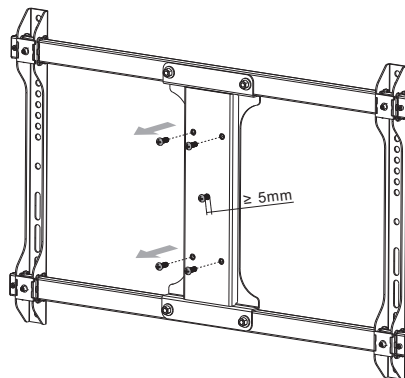
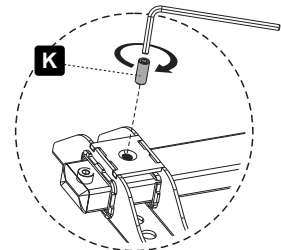
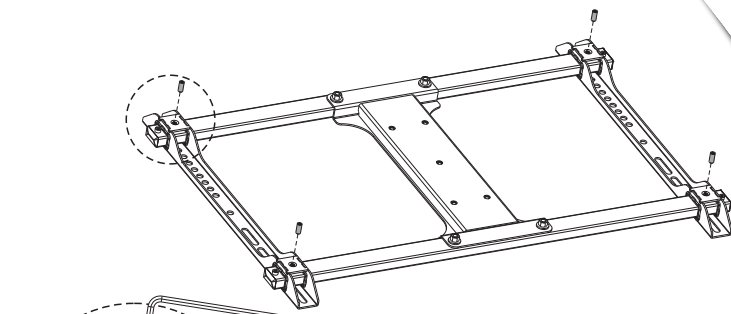
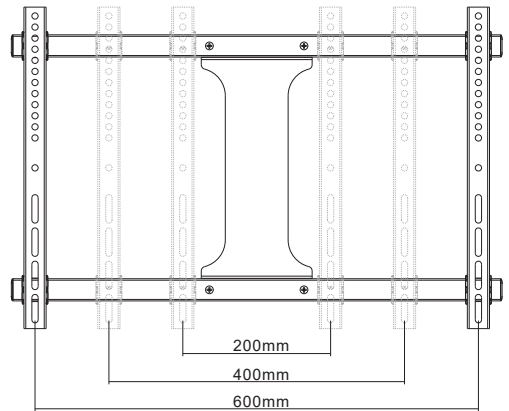
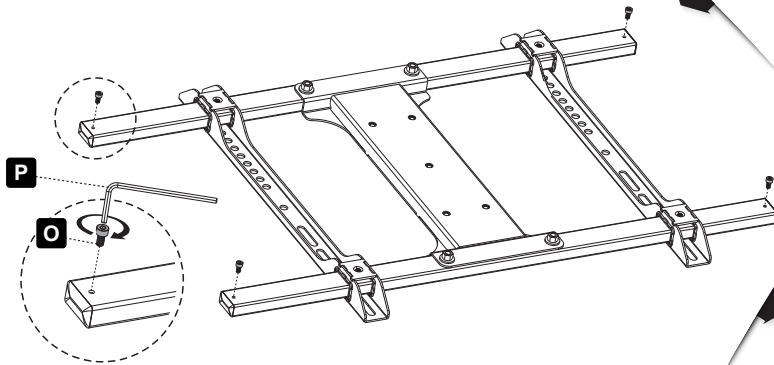
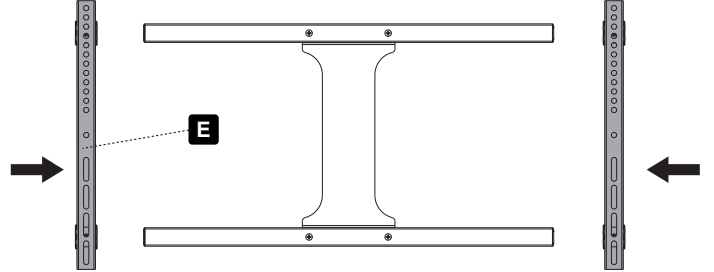
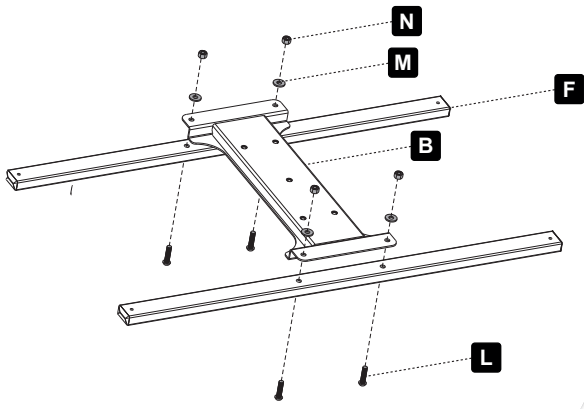

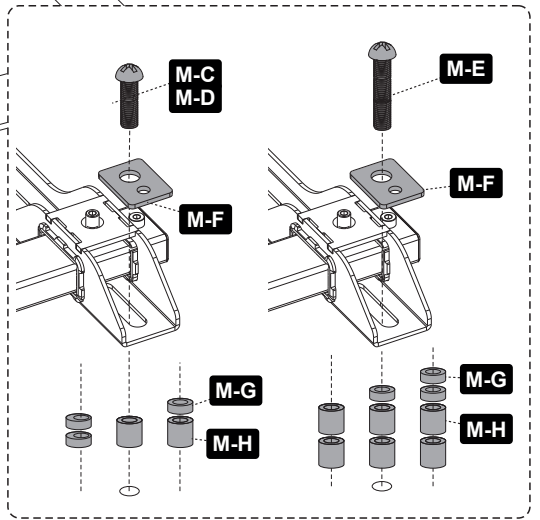
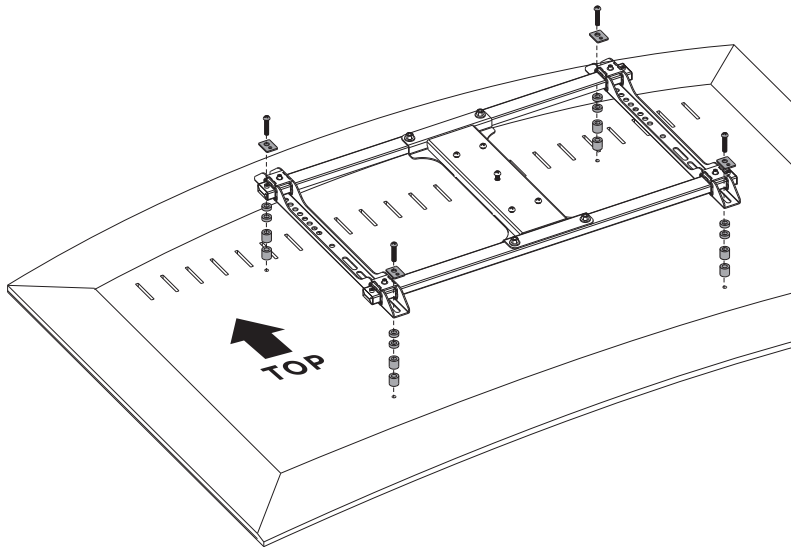

DE Benutzen Sie die für Ihren Bildschirm passenden Schrauben und Abstandshalter.
EN Use the matching screws and spacers for your display.
FR Utilisez les vis et les entretoises appropriées pour votre écran.
ES Use los tornillos y espaciadores apropiados para su pantalla.
IT Utilizzare le viti e i distanziali appropriati per lo schermo.

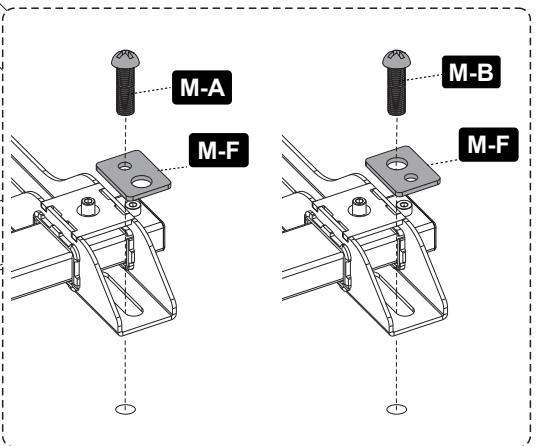
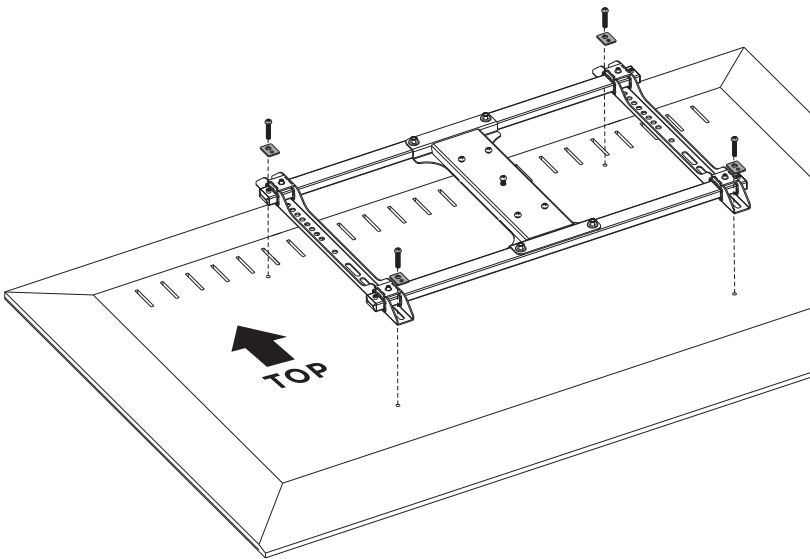

DE Benutzen Sie die für Ihren Bildschirm passenden Schrauben und Abstandshalter.
EN Use the matching screws and spacers for your display.
FR Utilisez les vis et les entretoises appropriées pour votre écran.
ES Use los tornillos y espaciadores apropiados para su pantalla.
IT Utilizzare le viti e i distanziali appropriati per lo schermo.

DE Wenn die Schrauben "M-A, M-B" zu lang sind, verwenden Sie die Plastik-Abstandshalter "M-G, M-H". (wie im Schritt 3 A)
EN If the screws "M-A, M-B" are too long, use the plastic spacers "M-G, M-H". (like in Step 3 A)
FR Si les vis "M-A, M-B" sont trop longues, utilisez les cylindres en plastique / entretoises "M-G, M-H". (comme à l'étape 3 A)
ES Si los tornillos "M-A, M-B" son demasiado largos, utilice los cilindros / distanciadores de plástico "M-G, M-H". (como en el paso 3 A)
IT Se le viti "M-A, M-B" sono troppo lunghe, utilizzare i cilindri / distanziali di plastica "M-G, M-H". (come al punto 3 A)

4

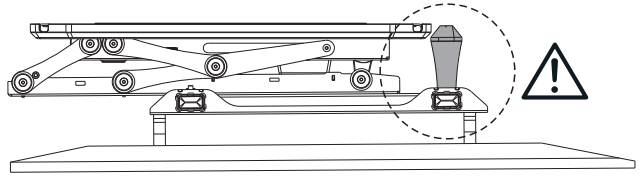
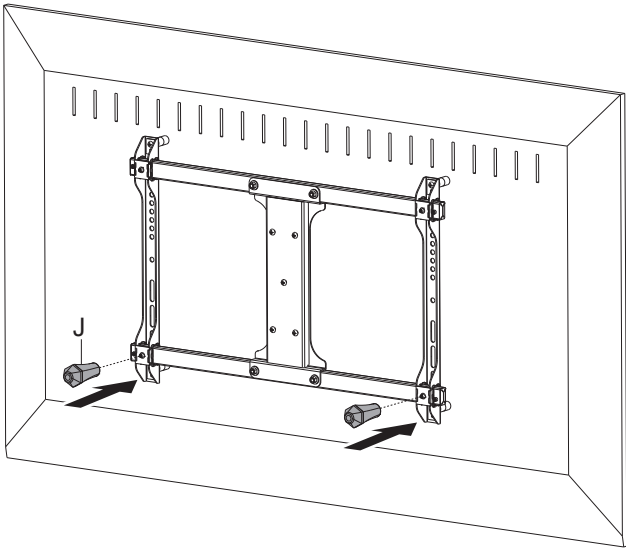

5

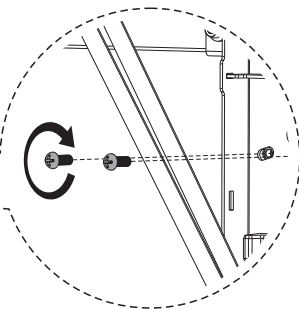
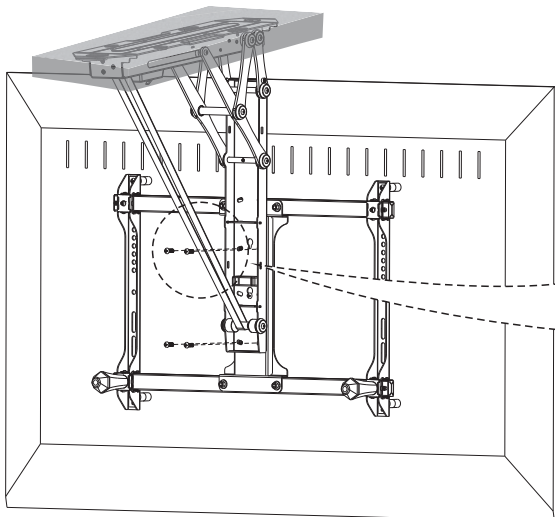
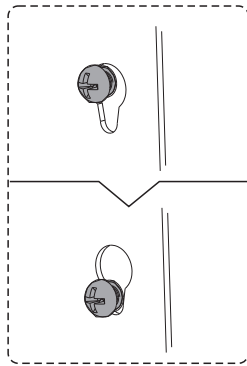
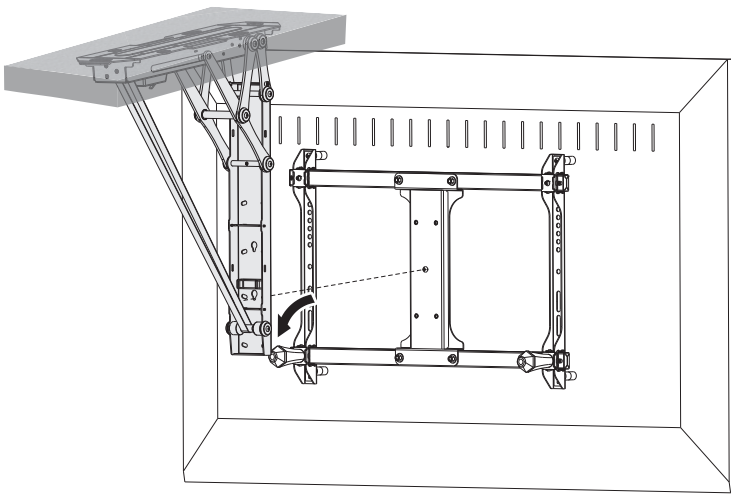
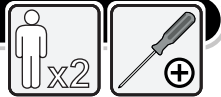

6

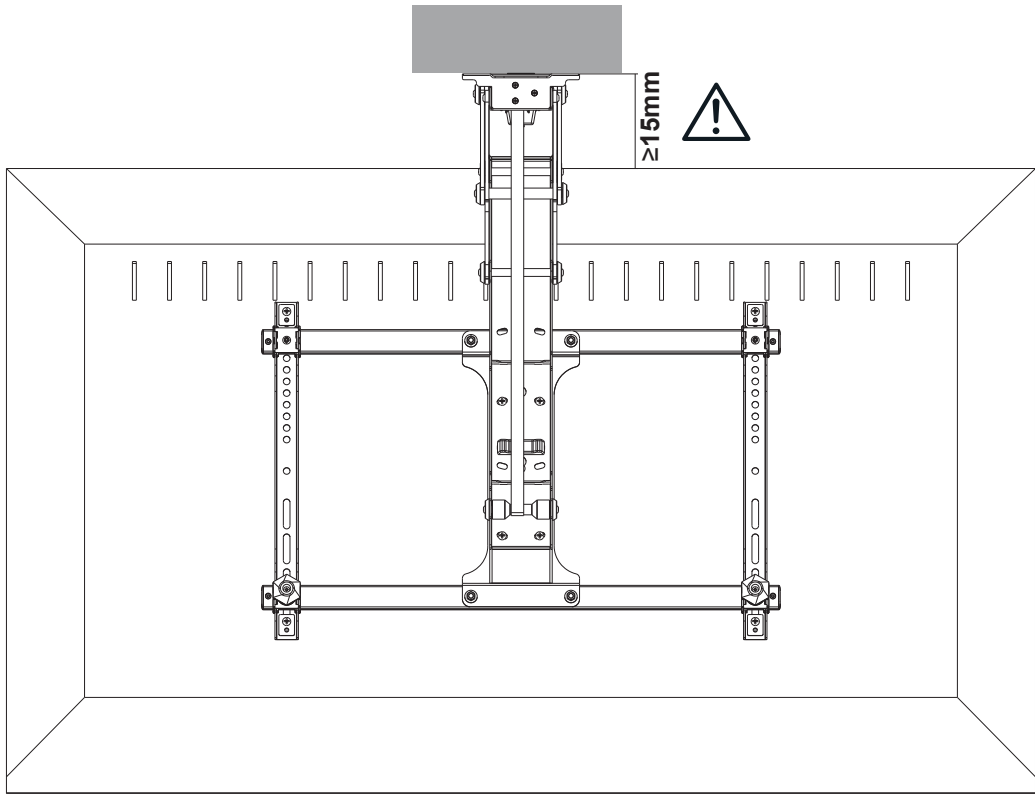

7

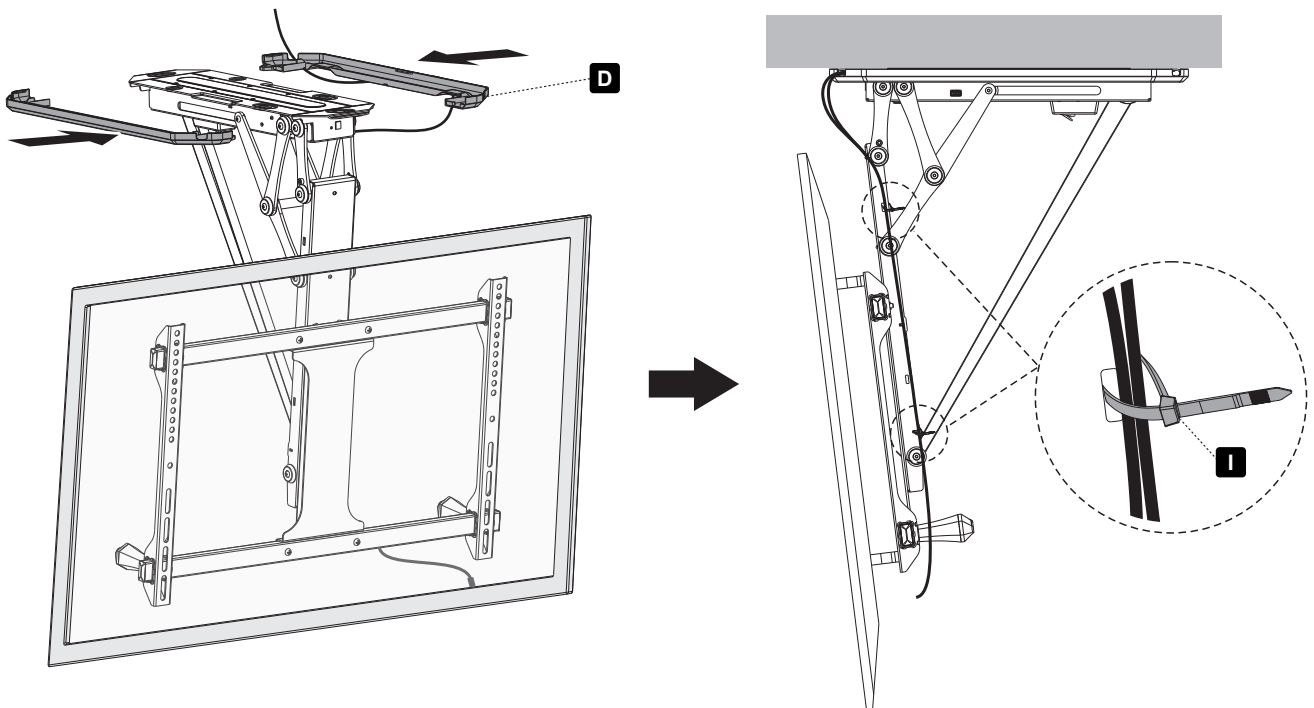

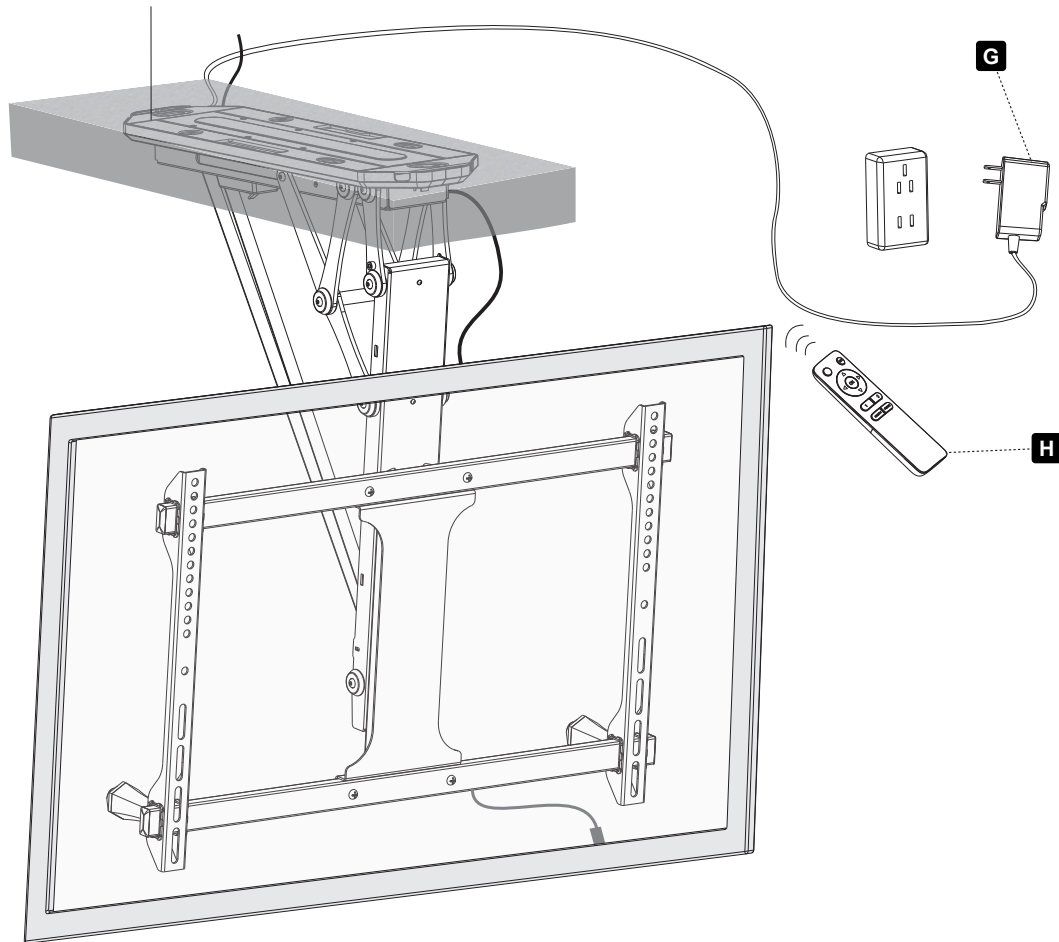

DE Tastenfunktionen

EN Key functions

FR Fonctions des touches

ES Funciones de la tecla

IT Funzioni dei tasti

DE	Stop-Taste.
EN	Stop button.
FR	Stop bouton.
ES	Stop botón.
IT	Stop tasto.

DE	Halterung komplett ausklappen (bis maximal 75°). Oder [OK] drücken um zu stoppen.
EN	Fold the bracket out completely (up to a maximum of 75°). Or press [OK] to stop.
FR	Dépliez complètement le support (jusqu'à un maximum de 75°). Ou appuyez sur [OK] pour arrêter.
ES	Despliega el soporte completamente (hasta un máximo de 75°). O pulse [OK] para parar.
IT	Ripiegare completamente il supporto (fino ad un massimo di 75°). Oppure premere [OK] per fermarsi.

DE	Position der Taste [mem1] aufrufen.
EN	Recall the position of the [mem1] key.
FR	Rappelez-vous la position de la touche [mem1].
ES	Recuerda la posición de la tecla [mem1].
IT	Recuerda la posición de la tecla [mem1].

DE	Drücken und halten für 1 Sekunde; ein Signalton ertönt. Die aktuelle Position ist auf [mem1] gespeichert.
EN	Press and hold 1 second; one beep will sound. The actual position is saved in [mem1].
FR	Maintenez la touche enfoncée pendant 1 seconde ; un bip sonore retentit. La position actuelle est enregistrée dans [mem1].
ES	Premere e tenere premuto 1 secondo; verrà emesso un segnale acustico. La posizione effettiva viene salvata in [mem1].
IT	Manténgalo pulsado 1 segundo; sonará un pitido. La posición actual se guarda en [mem1].

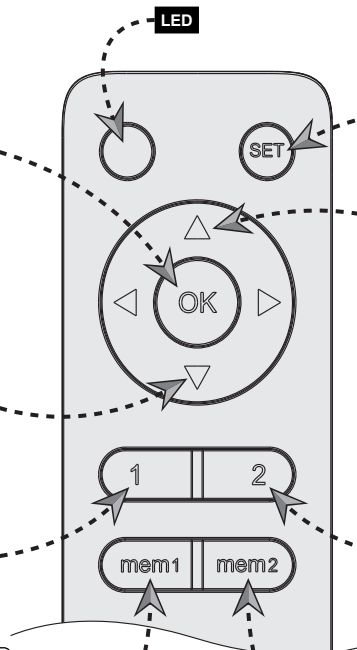

RMT-02

DE	Codierung der Steuerbox.
EN	Coding of control box.
FR	Codage de la boîte de contrôle.
ES	Codificación de la caja de control.
IT	Codifica della scatola di controllo.

DE	Halterung komplett einklappen. Oder [OK] drücken um zu stoppen.
EN	Fold the bracket in completely. Or press [OK] to stop.
FR	Repliez complètement le support. Ou appuyez sur [OK] pour arrêter.
ES	Dobla el soporte completamente. O pulse [OK] para parar.
IT	Piegare completamente il supporto. Oppure premere [OK] per fermarsi.

DE	Position der Taste [mem2] aufrufen.
EN	Recall the position of the [mem2] key.
FR	Rappelez-vous la position de la touche [mem2].
ES	Recuerda la posición de la tecla [mem2].
IT	Recuerda la posición de la tecla [mem2].

DE	Drücken und halten für 1 Sekunde; ein Signalton ertönt. Die aktuelle Position ist auf [mem2] gespeichert.
EN	Press and hold 1 second; one beep will sound. The actual position is saved in [mem2].
FR	Maintenez la touche enfoncée pendant 1 seconde ; un bip sonore retentit. La position actuelle est enregistrée dans [mem2].
ES	Premere e tenere premuto 1 secondo; verrà emesso un segnale acustico. La posizione effettiva viene salvata in [mem2].
IT	Manténgalo pulsado 1 segundo; sonará un pitido. La posición actual se guarda en [mem2].

DE	Wenn die Halterung nicht in die höchste Position (0° gegen die Decke / flach an der Decke) oder in die niedrigste Position (75° gegen die Decke / maximale Neigungsposition) eingestellt werden kann, ziehen Sie den Netzstecker und stecken Sie ihn wieder ein. Drücken Sie dann die [OK] -Taste und halten Sie sie 5 Sekunden lang gedrückt. Die Halterung fährt in die höchste Position zurück (flach an der Decke), d.h. das System wurde erfolgreich zurückgesetzt.
EN	If the bracket can't be adjusted to the highest position (0° against the ceiling / flat on the ceiling) or the lowest position (75° against the ceiling / max. tilting position), unplug and re-plug the power. Then press and hold the [OK] - button for 5 seconds. Mount will retract to the highest position (flat on the ceiling), that means the system has been successfully reset.
FR	Si le support ne peut pas être réglé à la position la plus haute (0° contre le plafond / à plat sur le plafond) ou à la position la plus basse (75° contre le plafond / position d'inclinaison max.), débranchez et rebranchez l'alimentation. Ensuite, appuyez sur le bouton [OK] pendant 5 secondes. Le support se rétractera dans la position la plus haute (à plat sur le plafond), ce qui signifie que le système a été réinitialisé avec succès.
ES	Si el soporte no puede ser ajustado en la posición más alta (0° contra el techo / plano en el techo) o en la posición más baja (75° contra el techo / posición de inclinación máxima), desenchufe y vuelva a enchufar la corriente. A continuación, mantenga pulsado el botón [OK] - durante 5 segundos. La montura se retraerá a la posición más alta (plana en el techo), eso significa que el sistema se ha reiniciado con éxito.
IT	Se la staffa non può essere regolata nella posizione più alta (0° contro il soffitto / piatto sul soffitto) o nella posizione più bassa (75° contro il soffitto / posizione massima di inclinazione), scollegare e ricollegare l'alimentazione. Quindi tenere premuto il pulsante [OK] - per 5 secondi. Il supporto si ritrae nella posizione più alta (piatto sul soffitto), ciò significa che il sistema è stato resettato con successo.

DE	Die Halterung ist standardmäßig 0° ~ 75° einstellbar. Bitte korrigieren Sie den Neigungsbereich, wenn Sie diese an der Deckenschräge verwenden. <ol style="list-style-type: none"> 1 - Setzen Sie das System zurück (siehe Anweisungen in Schritt zuvor) 2 - Stellen Sie die richtige Neigungsposition mit den Tasten [▲], [▼] und [OK] ein. 3 - Halten Sie die Taste [mem1] gedrückt, bis das Gerät einmal piept. Wiederholen Sie diesen Schritt 5 Mal. Das Gerät gibt einen langen Piepton ab, um den Erfolg zu signalisieren. <p>! Schritt 2 und 3 sollten innerhalb von 2 Minuten abgeschlossen sein.</p>
EN	The holder is adjustable from 0° ~ 75° by default. Please correct the tilt range if you use it on a pitched ceiling. <ol style="list-style-type: none"> 1 - Reset the system (see Instructions on previous step) 2 - Adjust to the proper tilt position with buttons [▲], [▼] and [OK] 3 - Press and hold the [mem1] button until the unit beeps once. Repeat this step 5 times. The unit will emit a long beep to indicate success. <p>! Step 1 and 2 should be finished in 2 minutes, or it will fail to reset.</p>
FR	Le support est réglable de 0° ~ 75° par défaut. Veuillez corriger la plage d'inclinaison si vous l'utilisez sur un plafond en pente. <ol style="list-style-type: none"> 1 - Réinitialiser le système (voir Instructions sur l'étape précédente) 2 - Ajustez la position d'inclinaison correcte à l'aide des boutons [▲], [▼] et [OK] 3 - Appuyez sur le bouton [mem1] et maintenez-le enfoncé jusqu'à ce que l'appareil émette un bip. Répétez cette étape 5 fois. L'appareil émet un long bip pour indiquer le succès. <p>! Les étapes 1 et 2 doivent être terminées en 2 minutes, sinon le système ne se réinitialisera pas.</p>
ES	El soporte es ajustable de 0° ~ 75° por defecto. Por favor, corrija el rango de inclinación si lo usa en un techo inclinado. <ol style="list-style-type: none"> 1 - Reiniciar el sistema (ver instrucciones en el paso anterior) 2 - Ajuste la posición de inclinación adecuada con los botones [▲], [▼] y [OK] 3 - Mantenga pulsado el botón [mem1] hasta que la unidad emita un pitido. Repita este paso 5 veces. La unidad emitirá un largo pitido para indicar el éxito. <p>! Los pasos 1 y 2 deberían terminar en 2 minutos, o no se reiniciará.</p>
IT	Il supporto è regolabile di default da 0° ~ 75°. Si prega di correggere il campo di inclinazione se lo si utilizza su un soffitto inclinato. <ol style="list-style-type: none"> 1 - Reimpostare il sistema (vedi istruzioni al punto precedente) 2 - Regolare la posizione di inclinazione corretta con i tasti [▲], [▼] e [OK] 3 - Premere e tenere premuto il tasto [mem1] fino a quando l'unità emette un segnale acustico. Ripetere questo passo 5 volte. L'unità emetterà un lungo segnale acustico per indicare il successo. <p>! Los pasos 1 y 2 deberían terminar en 2 minutos, o no se reiniciará.</p>

EN Coding of Remote Controller and Control Box

FR Codage de la télécommande et du boîtier de commande

ES Codificación del mando a distancia y la caja de control

IT Codifica del controllatore remoto e della scatola di controllo

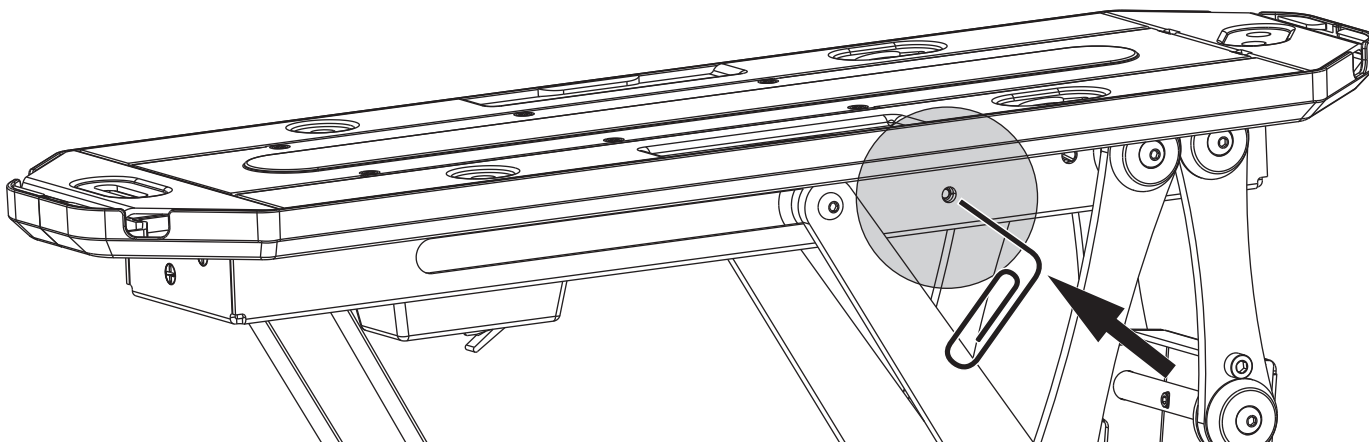

1: Wenn die Halterung eingeschaltet ist, drücken Sie mit einem dünnen Werkzeug auf den kleinen Knopf am Steuerkasten, wie in der Abbildung gezeigt. Das Gerät gibt einen Piepton ab und zeigt damit an, dass die Steuergerät für die Programmkodierung in Bereitschaft ist.

2: Drücken Sie die [SET] Taste auf der Fernbedienung und das Steuergerät gibt ca. 10 Sekunden lang wiederholt einen Signalton ab, um anzuzeigen, dass die Fernbedienung programmiert wird. Der Vorgang wird automatisch beendet, sobald Sie keinen Piepton mehr hören.

! Die Halterung kann mit bis zu 20 Fernbedienungen verknüpft werden. **Um die Daten aller verknüpften Fernbedienungen aus der Steuerbox zu entfernen**, halten Sie die Taste für die Codeanpassung an der Steuerbox 5 Sekunden lang gedrückt und lassen Sie sie dann los. Das Gerät gibt zwei Pieptöne zur Bestätigung der erfolgreichen Bereinigung ab.

1: When the bracket is powered on, press the small button on the control box with a thin tool as shown. The unit emits a beep, indicating that the control box is on standby for program coding.

2: Press the [SET] button on the remote control, and the control box repeatedly beeps for approximate 10 seconds indicating that the remote control is being programmed. The process ends automatically as soon as you no longer hear a beep.

! The bracket can be linked to up to 20 remote controls. **To remove the data of all linked remotes from the Control Box**, press and hold the code matching button on the Control Box for 5 seconds, then release it. The unit emits two beeps to confirm that the cleanup was successful.

1: Lorsque le support est sous tension, appuyez sur le petit bouton du boîtier de commande avec un outil fin comme indiqué. L'appareil émet un bip, indiquant que le boîtier de contrôle est en attente de codage de programme.

2: Appuyez sur le bouton [SET] de la télécommande, et le boîtier de commande émet des bips répétés pendant environ 10 secondes pour indiquer que la télécommande est en cours de programmation. Le processus se termine automatiquement dès que vous n'entendez plus de bip.

! Le support peut être relié à un maximum de 20 télécommandes. **Pour supprimer les données de toutes les télécommandes reliées au boîtier de contrôle**, appuyez sur le bouton de correspondance de code du boîtier de contrôle et maintenez-le enfoncé pendant 5 secondes, puis relâchez-le. L'appareil émet deux bips pour confirmer que le nettoyage a réussi.

1: Cuando se encienda el soporte, presione el pequeño botón de la caja de control con una herramienta fina como se muestra. La unidad emite un pitido, indicando que la caja de control está en espera para la codificación del programa.

2: Pulse el botón [SET] del mando a distancia, y la caja de control emitirá repetidos pitidos durante aproximadamente 10 segundos indicando que el mando a distancia está siendo programado. El proceso termina automáticamente tan pronto como ya no se oiga un pitido.

! El soporte puede ser conectado a hasta 20 controles remotos. **Para eliminar los datos de todos los mandos a distancia vinculados de la Caja de Control**, mantenga pulsado el botón de coincidencia de códigos de la Caja de Control durante 5 segundos y luego suéltelo. La unidad emite dos pitidos para confirmar que la limpieza se ha realizado con éxito.

1: Quando la staffa è accesa, premere il piccolo pulsante sulla scatola di controllo con uno strumento sottile come mostrato in figura. L'unità emette un segnale acustico, indicando che la scatola di controllo è in standby per la codifica del programma.

2: Premere il tasto [SET] sul telecomando e la centralina emette un segnale acustico ripetuto per circa 10 secondi, indicando che il telecomando è in fase di programmazione. Il processo termina non appena

! La staffa può essere collegata a un massimo di 20 telecomandi. **Per rimuovere i dati di tutti i telecomandi collegati dalla Control Box**, premere e tenere premuto il pulsante di corrispondenza del codice sulla Control Box per 5 secondi, quindi rilasciarlo. L'unità emette due segnali acustici per confermare che la pulizia è andata a buon fine.

DE Diese Reparaturhilfe soll beim identifizieren und beheben von kleineren Problemen helfen. Die Abläufe sind leicht zu befolgen und können die meisten Probleme, welche bei der täglichen Nutzung entstehen, beheben.

EN This repair aid is designed to help identify and resolve minor problems. The procedures are easy to follow and can solve most problems that arise during daily use.

FR Cette aide à la réparation a pour but d'aider à identifier et à résoudre les problèmes mineurs. Les procédures sont faciles à suivre et peuvent résoudre la plupart des problèmes qui surviennent lors de l'utilisation quotidienne.

ES Esta ayuda para la reparación tiene por objeto ayudar a identificar y resolver problemas menores. Los procedimientos son fáciles de seguir y pueden resolver la mayoría de los problemas que surgen durante el uso diario.

IT L'aiuto alla riparazione è destinato a contribuire all'individuazione e alla risoluzione di problemi minori. Le procedure sono facili da seguire e possono risolvere la maggior parte dei problemi che si presentano durante l'uso quotidiano.



1

DE Der Pieper gibt einen konstanten Alarmton aus

Setzen Sie das System mit Hilfe der Anleitung zurück.
Falls der Alarmton weiterhin ertönt: kontaktieren Sie unsere Support-Hotline.

EN The beeper emits a constant alarm tone

Use the instructions to reset the system.
If the alarm still sounds: contact our support hotline.

FR Le signal sonore émet une tonalité d'alarme constante

Suivez les instructions pour réinitialiser le système.
Si l'alarme retentit toujours: contactez notre service après-vente.

ES El biper emite un tono de alarma constante

Utilice las instrucciones para reiniciar el sistema.
Si la alarma sigue sonando: póngase en contacto con nuestra asistencia técnica.

IT Il segnale acustico emette un tono di allarme costante

Utilizzare le istruzioni per resettare il sistema.
Se l'allarme suona ancora: contattare la nostra hotline di supporto.

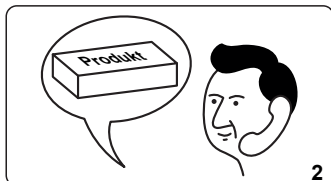

2

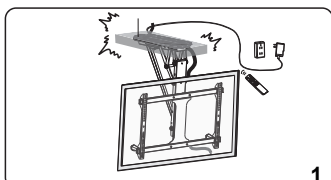

1

DE Ungewöhnliche Geräusche

Kontaktieren Sie uns für einen Austausch des Produkts.

EN Unusual noises

Contact us for an exchange of the product.

FR Bruits inhabituels

Contactez-nous pour un échange du produit.

ES Ruidos inusuales

Contáctenos para un cambio del producto.

IT Rumori insoliti

Contattaci per uno scambio del prodotto.

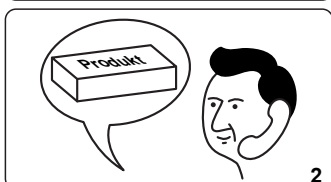

2



1

DE Betrieb nicht möglich

Prüfen Sie ob das Netzteil korrekt zum Produkt verbunden ist.
Netzteil ist korrekt verbunden: schalten Sie das Gerät ein.
Signalton ertönt nicht / rotes Licht geht nicht an: prüfen Sie ob das Netzteil korrekt funktioniert.
Netzteil funktioniert nicht: kontaktieren Sie uns für ein Ersatznetzteil.
Netzteil funktioniert aber TV-Halterung nicht: kontaktieren Sie uns für einen Austausch des Produkts.

EN Operation not possible

Check that the power supply is correctly connected to the product.
Power supply unit is correctly connected: switch on the device.
Signal tone does not sound / red light does not go on: check whether the power supply unit is working correctly.
Power supply does not work: contact us for a replacement power supply.
Power supply unit is working, but TV mount not: contact us to replace the product.

FR Fonctionnement impossible

Vérifier que l'alimentation électrique est correctement connectée au produit.
L'alimentation électrique est correctement branchée: allumer l'appareil.
La tonalité de signal ne retentit pas / le voyant rouge ne s'allume pas: vérifiez que le bloc d'alimentation fonctionne correctement.
L'alimentation électrique ne fonctionne pas: contactez-nous pour une alimentation de rechange.
Le bloc d'alimentation fonctionne, mais pas le support TV: contactez-nous pour le remplacement du produit."

ES No es posible el funcionamiento

Compruebe que la fuente de alimentación está correctamente conectada al producto.
La fuente de alimentación está correctamente conectada: encienda el dispositivo.
El tono de señal no suena / no se enciende la luz roja: compruebe que la fuente de alimentación funciona correctamente.
La fuente de alimentación no funciona: póngase en contacto con nosotros para obtener una fuente de alimentación de repuesto.
La fuente de alimentación funciona, pero el soporte para televisor no funciona: póngase en contacto con nosotros para la sustitución del producto.

IT Funzionamento non possibile

Controllare che l'alimentazione elettrica sia collegata correttamente al prodotto.
L'alimentatore è collegato correttamente: accendere il dispositivo.
Il segnale acustico non suona / la luce rossa non si accende: controllare che l'alimentatore funzioni correttamente.
L'alimentazione elettrica non funziona: contattateci per un'alimentazione di riserva.
L'alimentatore funziona, ma il supporto TV non funziona: contattateci per la sostituzione del prodotto.

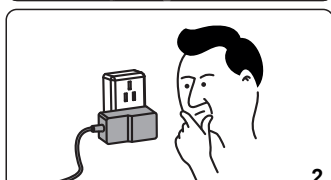

2

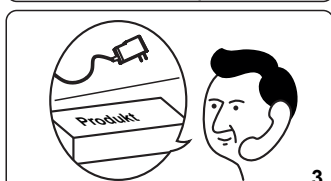

3

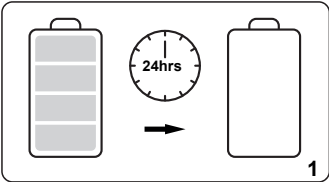
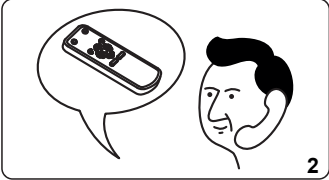
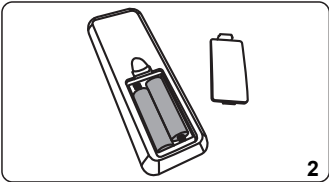
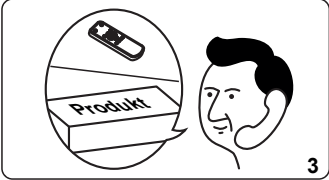
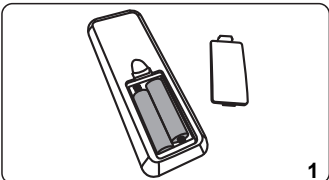
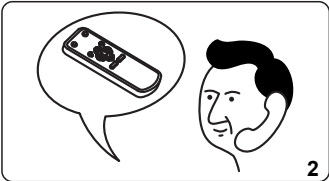
 <p>1</p>	<p>DE Ungewöhnlicher Leistungsverlust <i>Batterien sind nach 24h leer ohne das die Fernbedienung benutzt wurde: Bitte kontaktieren Sie uns für eine Ersatzfernbedienung.</i></p>
 <p>2</p>	<p>EN Abnormal loss of performance <i>Batteries are empty after 24h without using the remote control: Please contact us for a replacement remote control.</i></p>
	<p>FR Perte anormale de performance <i>Les piles sont vides après 24h sans utiliser la télécommande: Veuillez nous contacter pour une télécommande de remplacement.</i></p>
	<p>ES Pérdida anormal de rendimiento. <i>Las pilas se agotan después de 24 horas sin usar el mando a distancia: Póngase en contacto con nosotros para obtener un mando a distancia de repuesto.</i></p>
	<p>IT Perdita anormale di prestazioni <i>Le batterie sono vuote dopo 24 ore senza usare il telecomando: Vi preghiamo di contattarci per un telecomando sostitutivo.</i></p>
 <p>2</p>	<p>DE Tasten auf der Fernbedienung funktionieren nicht Überprüfen Sie ob die Batterien leer sind. <i>Tasten funktionieren weiterhin nicht: kontaktieren Sie uns bitte für eine Ersatzfernbedienung.</i> <i>Ersatzfernbedienung funktioniert auch nicht: kontaktieren Sie uns für einen Austausch des Produkts.</i></p>
 <p>3</p>	<p>EN Buttons on the remote control do not work Check if the batteries are empty. <i>Buttons still do not work: please contact us for a replacement remote control.</i> <i>Replacement remote does not work either: contact us to replace the product.</i></p>
	<p>FR Les touches de la télécommande ne fonctionnent pas Vérifiez que les piles sont vides. <i>Les boutons ne fonctionnent toujours pas: veuillez nous contacter pour une télécommande de remplacement.</i> <i>La télécommande de remplacement ne fonctionne pas non plus: contactez-nous pour remplacer le produit.</i></p>
	<p>ES Los botones del mando a distancia no funcionan. Compruebe que las pilas están agotadas. <i>Los botones siguen sin funcionar: póngase en contacto con nosotros para obtener un mando a distancia de repuesto.</i> <i>La sustitución del mando a distancia tampoco funciona: póngase en contacto con nosotros para sustituir el producto.</i></p>
	<p>IT I tasti del telecomando non funzionano. Controllare che le batterie siano scariche. <i>I pulsanti non funzionano ancora: contattateci per un telecomando sostitutivo.</i> <i>Anche il telecomando sostitutivo non funziona: contattateci per sostituire il prodotto.</i></p>
 <p>1</p>	<p>DE Reichweite der Fernbedienung <i>Reichweite beträgt weniger als 3m: Bitte ersetzen Sie die Batterien.</i> <i>Problem besteht weiterhin: kontaktieren Sie uns bitte für eine Ersatzfernbedienung.</i></p>
 <p>2</p>	<p>EN Remote control range <i>Range is less than 3m: Please replace the batteries.</i> <i>Problem persists: please contact us for a replacement remote control.</i></p>
	<p>FR Portée de la télécommande <i>La portée est inférieure à 3m: Veuillez remplacer les piles.</i> <i>Le problème persiste: veuillez nous contacter pour une télécommande de remplacement.</i></p>
	<p>ES Alcance del mando a distancia <i>El alcance es inferior a 3 m: Por favor, cambie las pilas.</i> <i>El problema persiste: póngase en contacto con nosotros para obtener un mando a distancia de repuesto.</i></p>
	<p>IT Raggio d'azione del telecomando <i>La portata è inferiore a 3m: sostituire le batterie.</i> <i>Il problema persiste: contattateci per un telecomando sostitutivo.</i></p>